

SOHO

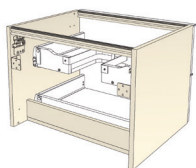

Meuble monté tourillonné collé, suspendu par boîtiers d'accrochage anti-décrochement réglables. Vide sanitaire : 56 mm.

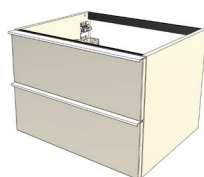

Façades et corps de meuble en panneau aggloméré mélaminé épaisseur 18 mm.

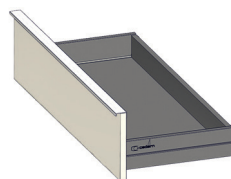

Tiroirs double parois métallique anthracite, sortie totale amortie avec tube rectangulaire. Découpe siphon métallique laquée anthracite intégrée dans le tiroir du haut. Profondeur utile : 331 mm.

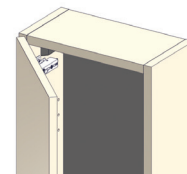

Portes sur charnières métalliques réglables à fermeture amortie. Poignée métal, 3 finitions au choix : noir mat, inox brossé et gold.

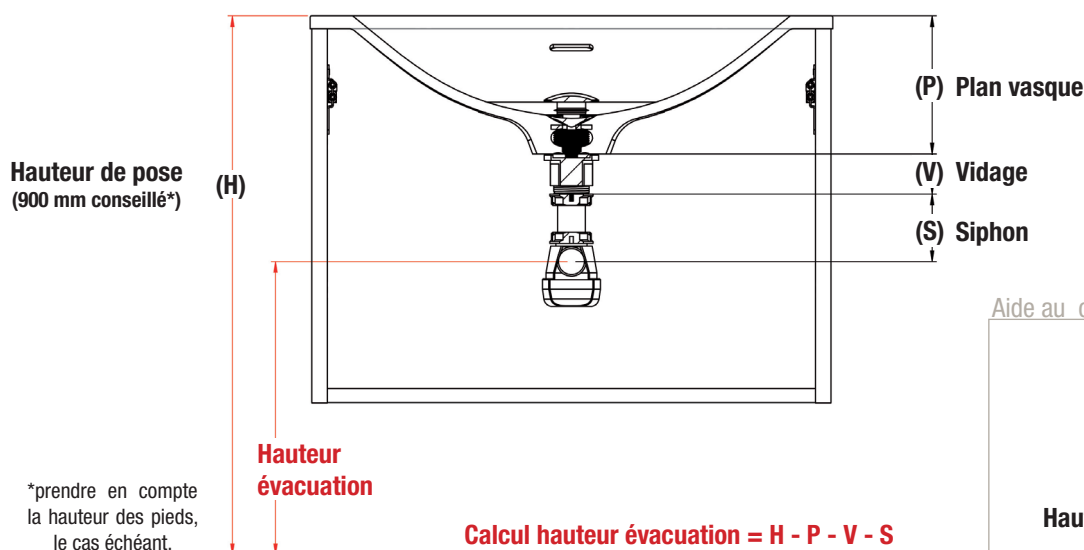

Aide au calcul :

Hauteur (H)
Plan (P)	-
Vidage (V)	-
Siphon (S)	-
Hauteur évacuation	=

Plan vasque (P)

FIPLAN = 175 mm

Vidage (V)

MITVIDAG03.CH = 35 mm

Siphon (S) (axe min à axe max)

SIPH.INT01BL = 55 à 105 mm
SIPH.INT04BL = 80 à 140 mm

Plan vasque (P)

EDPLAN = 175 mm

Vidage (V)

MITVIDAG03.CH = 35 mm

Siphon (S) (axe min à axe max)

SIPH.INT01BL = 55 à 105 mm
SIPH.INT04BL = 80 à 140 mm

Plan vasque (P)

TEPLAN = 160 mm

Vidage (V)

MITVIDAG03.CH = 35 mm

Siphon (S) (axe min à axe max)

SIPH.INT01BL = 55 à 105 mm
SIPH.INT04BL = 80 à 140 mm

Plan vasque (P)

PRPLAN = 143 mm (avec kit trop-plein)

Vidage (V)

MITVIDAG03.CH = 35 mm

Siphon (S) (axe min à axe max)

SIPH.INT01BL = 55 à 105 mm
SIPH.INT04BL = 80 à 140 mm

Plan vasque (P)

STPLAN = 150 mm

Vidage (V)

MITVIDAG03.CH = 35 mm

Siphon (S) (axe min à axe max)

SIPH.INT01BL = 55 à 105 mm
SIPH.INT04BL = 80 à 140 mm

Plan vasque (P)

OGPLAN = 135 mm

Vidage (V)

MITVIDAG03.CH = 35 mm

Siphon (S) (axe min à axe max)

SIPH.INT01BL = 55 à 105 mm
SIPH.INT04BL = 80 à 140 mm

Plan vasque (P)

SEPLAN = 150 mm

Vidage (V)

MITVIDAG03.CH = 35 mm

Siphon (S) (axe min à axe max)

SIPH.INT01BL = 55 à 105 mm
SIPH.INT04BL = 80 à 140 mm

Plateau avec vasque à poser

*Hauteur de pose à ajuster en fonction du modèle de vasque à poser (P) choisie

Vidage (V)

MITVIDAG03.CH = 35 mm

Siphon (S) (axe min à axe max)

SIPH.INT01BL = 55 à 105 mm
SIPH.INT04BL = 80 à 140 mm

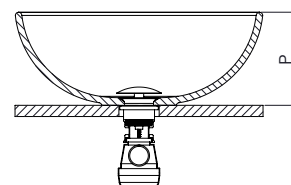

MEUBLE 2 TIROIRS

Le sous-plan n'a pas de découpe siphon.

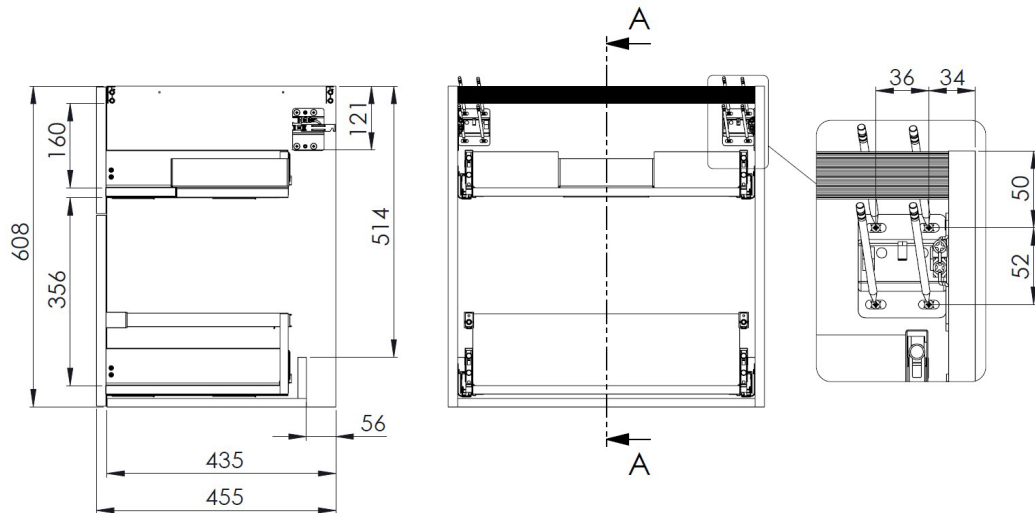

Tiroir simple - Vue profil

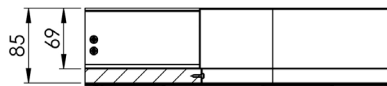

Tiroir avec railing - Vue profil

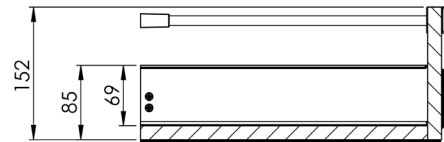

NICHE BASSE MÉLAMINÉ

Niche ouverte assemblée avec dos assorti et intérieur mat assorti. Vide technique 83 mm.
Doit être recouverte soit d'un plan vasque, soit d'un plateau de recouvrement.

NICH46.030.H61... / NICH46.030.H61... / NICH46.060.H61... / NICH46.060.H61...

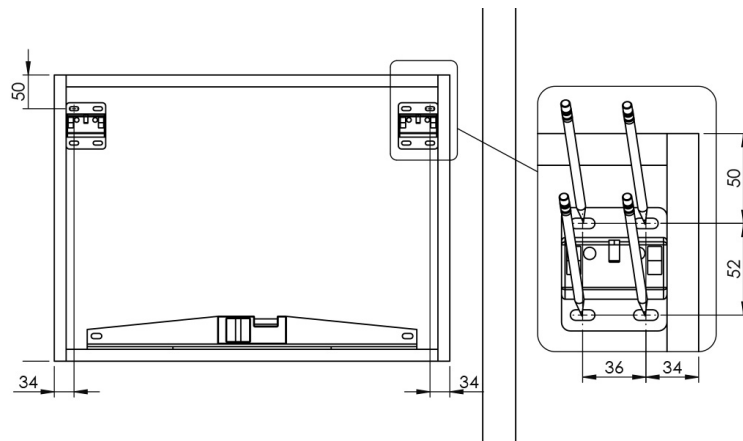

MEUBLE DE COMPLÉMENT

SOH62... / SOH63... / SOH120... / SOH121... / SOH64... / SOH122...

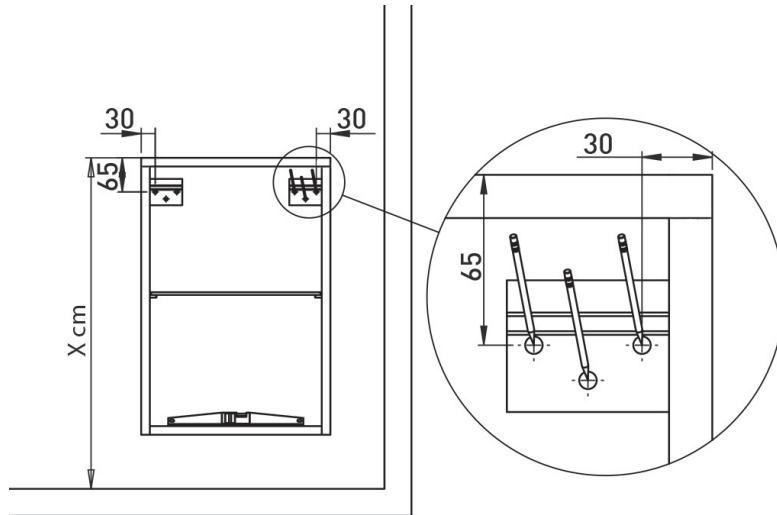

EXT102... / EXT103... / EXT100... / EXT101...

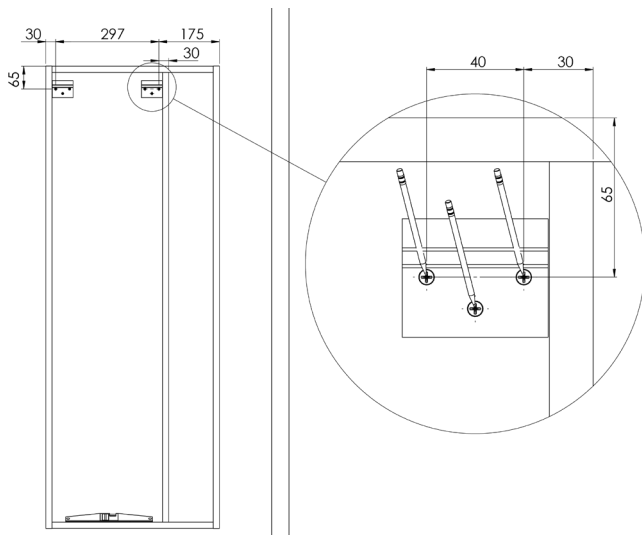

EXT142... / EXT143... / EXT140... / EXT141...

